

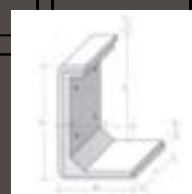

Katalog Prefabrikátů Dobřany

346,07

Těžba a zpracování

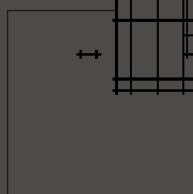
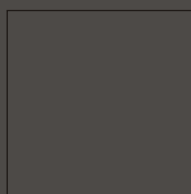



Jsme společnost BÖGL a KRÝSL, k.s. stavební firma jejíž součástí je výroba pre-fabrikátů, výroba a montáž ocelových konstrukcí a těžba kamene. Společnost byla založena v roce 1993, kdy došlo ke spojení se silným zahraničním partnerem firmou Max Bögl Bauunternehmung GmbH und CO KG. Díky tomu došlo k upevnění pozice společnosti v oblasti českého mostního a silničního stavitelství. Od samého počátku je hlavní strategií především vyrovnané hospodaření, zavádění nových technologií a racionalizace organizačních procesů. Naše síla spočívá v objemu našich odborných znalostí a specifickém profesionálním přístupu ke všem projektům.

Neustálá snaha vyvíjet a zavádět do praxe nové postupy, technologie a metody řízení společnosti vede k maximálnímu uspokojování potřeb zákazníka a plnění stále se zkracujících termínů výstavby. Kvalita pro nás znamená stoprocentní provedení všech požadavků ze strany zákazníka. Dalším bodem naší filozofie je zásadní systematický přístup k péči o životní prostředí a to zejména v posledních letech, kdy je životní prostředí prioritou každé moderní dynamicky se rozvíjející společnosti.

Se vstupem České republiky do EU je směrodatné splnění celé řady podmínek a kritérií. Jedním z nich je i požadavek na systémový přístup k řízení bezpečnosti práce. Pro naši společnost je ochrana zdraví při práci považována za součást podnikové kultury, představující moderní způsob řízení podniku. Cílem je zavedení efektivního systému řízení bezpečnosti a ochrany zdraví při práci. Pevně věřím, že se stejně jako doposud bude i v budoucnu nadále naplňovat základní poslání společnosti a to, být žádaným a spolehlivým partnerem ve všech oblastech našeho podnikatelského zájmu.

Josef Krýsl
jednatel komplementáře
výkonný ředitel společnosti



Obsah

Rámové prvky Beneš	3
Křídla k rámovým prvkům BENEŠ	4
Prahy k rámovým prvkům Beneš	5
Septikový rám	6
Rámy IZM	7
Křídla IZM	8
Universální římsovka	9
Lícni prefabrikáty	10
ŽMP - 62/90 (š.480 mm)	11
ŽMP - 62/90 (š.980 mm)	12
Čelo propustku	13
Osazení čela propustku	14
Spádiště	15
Osazení spádiště	16
Plotový sloupek 20/30/340	17
Plotová deska 357/12/239	18
Protihluková stěna odrazová	19
Protihluková stěna pohltivá	20
Silniční panely	21
Základové patky a kalichy	22
Dělicí stěny	23
Certifikát	24

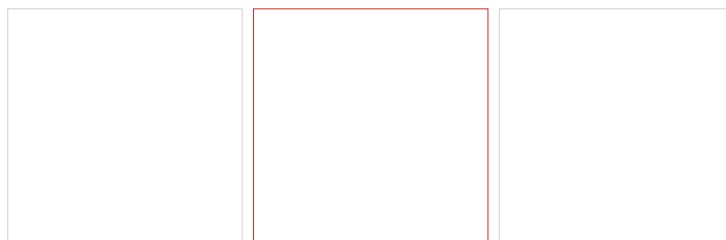

Rámové prvky Beneš

Výrobek

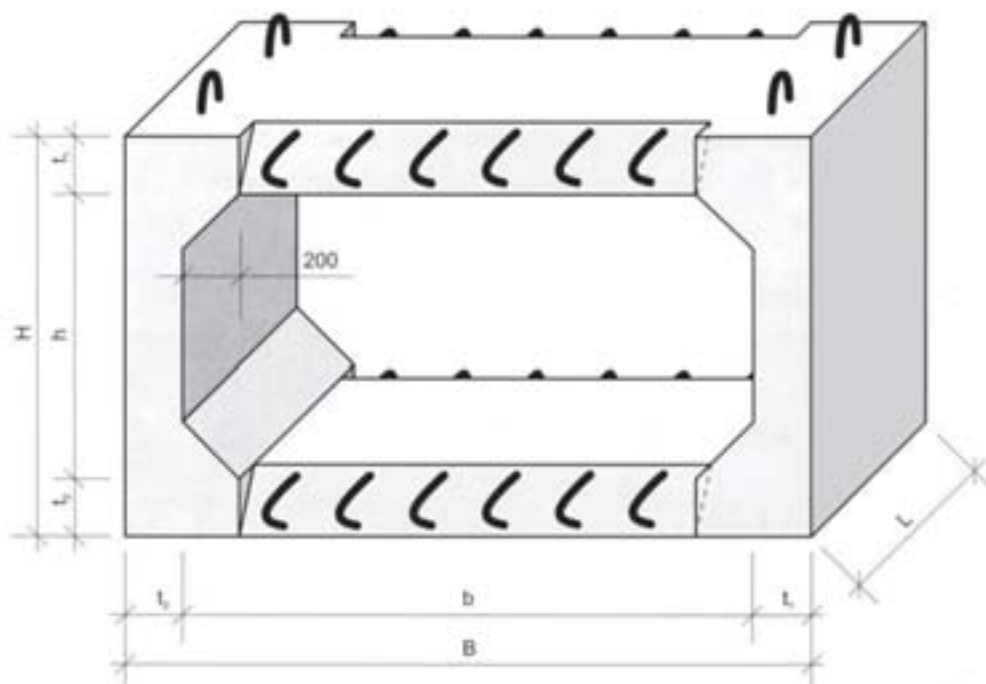

Využití

Jedná se o železobetonové rámy typu Beneš. Lze je používat na propusti pod komunikacemi všech typů. Prvky jsou vyráběny tak, aby splňovaly náročné požadavky dle projektů.

Parametry

OZNAČENÍ (SVĚTLOST)	ROZMĚR (mm)					OBJEM (m ³)	HMOTNOST (t)
	B	H	L	t ₁	t ₂		
1,5/1,0	1900	1400	990	200	200	1,184	2,960
1,5/1,4	1900	1800	990	200	200	1,360	3,332
2,0/1,0	2400	1400	990	200	200	1,425	3,563
2,0/1,5	2400	1900	990	200	200	1,623	4,058
2,0/2,0	2500	2400	990	250	200	1,939	4,848
3,0/1,0	3400	1400	990	200	200	1,821	4,553
2,0/2,5	2500	3000	990	250	250	2,474	6,060
2,5/2,0	3000	2500	990	250	250	2,474	6,060
3,0/2,0	3440	2440	990	220	220	2,316	5,790
2,0/3,0	2440	3440	990	220	220	2,316	5,790



Křídla k rámovým prvkům BENEŠ

Výrobek

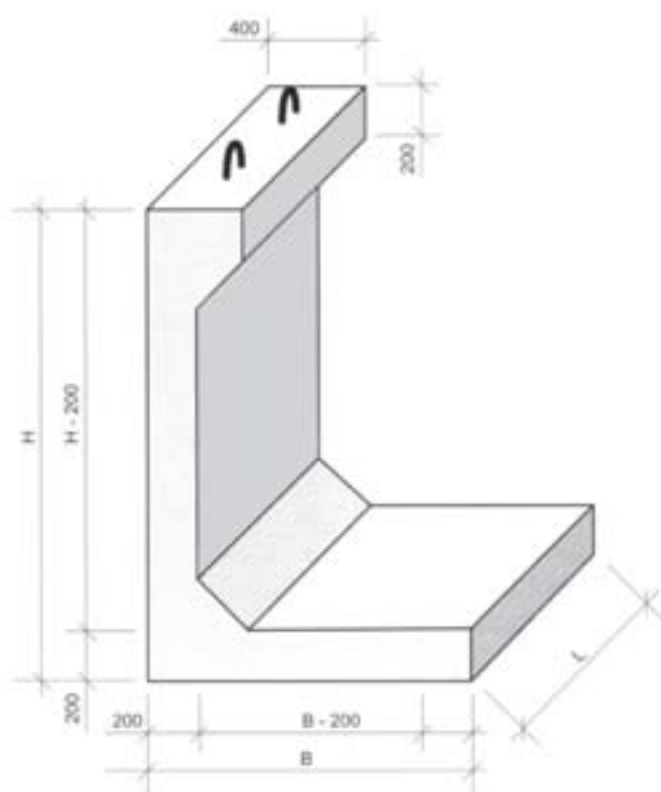

Využití

Dílce se používají ke zpevnění svahů v mostních propustích. Lze z nich sestavit opěrné zdi a boxy na sypké materiály. Jsou vyrobeny z betonu třídy C 16/20 až C 25/30. Dle požadavku.

Parametry

ČÍSLO JEDNOTNÉ KLASIFIKACE	OZNAČENÍ	ROZMĚRY (mm)			OBJEM (m ³)	HMOTNOST (t)
		B	H	L		
593 831 730 013	KŘÍDLO 1	1000	1400	1000	0,540	1,350
014	KŘÍDLO 1,5	1300	1900	1000	0,700	1,750



Prahy k rámovým prvkům BENEŠ

Výrobek

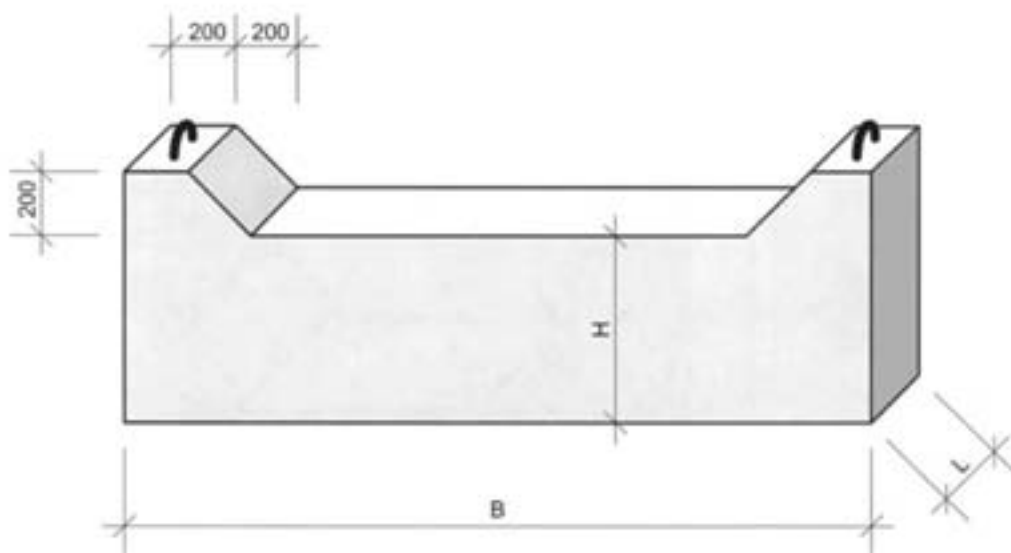

Využití

Dílce patří do sestavy rámu BENEŠ a používají se k vytvoření prahu před rámovým prvkem. Jsou vyrobeny z betonu typu C 16/20 až C 25/30.

Parametry

ČÍSLO JEDNOTNÉ KLASIFIKACE	OZNAČENÍ	ROZMĚRY (mm)			OBJEM (m ³)	HMOTNOST (t)
		B	H	L		
593 831 730 015	PRAH 2	2400	600	400	0,624	1,560
016	PRAH 3	3400	600	400	0,864	2,160



Septikový rám

Výrobek

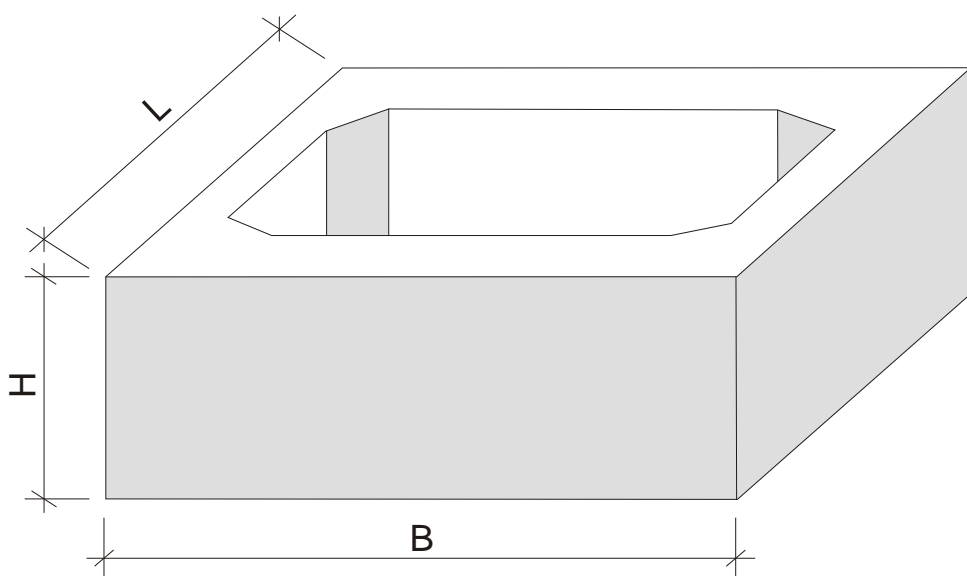

Využití

Septikový rám se používá na zhotovení prefabrikovaného užití revizních šachet vodovodů a kanalizace. Používá se také jako část prefabrikované žumpy po úpravách. Je zde možnost upravit tento rám dle potřeby zákazníka. Na výrobu se používají betony typu C 16/20 až C 25/30 dle potřeby.

Parametry

ČÍSLO JEDNOTNÉ KLASIFIKACE	OZNAČENÍ (SVĚTLOST)	ROZMĚRY (mm)					OBJEM (m ³)	HMOTNOST (t)
		B	L	H	t ₁	t ₂		
593 831 730 017	2 / 1	2400	1400	990	200	200	1,425	3,560
018	2 / 1,5	2400	1900	990	200	200	1,623	3,980
019	2 / 2	2500	2400	990	250	200	1,939	4,650
020	3 / 1	3400	1400	990	200	200	1,821	4,370
021	3 / 1,5	3400	1900	990	200	200	2,040	4,900
0,22	3 / 2	3440	2440	990	220	220	2,449	5,880



Rámy IZM

Výrobek

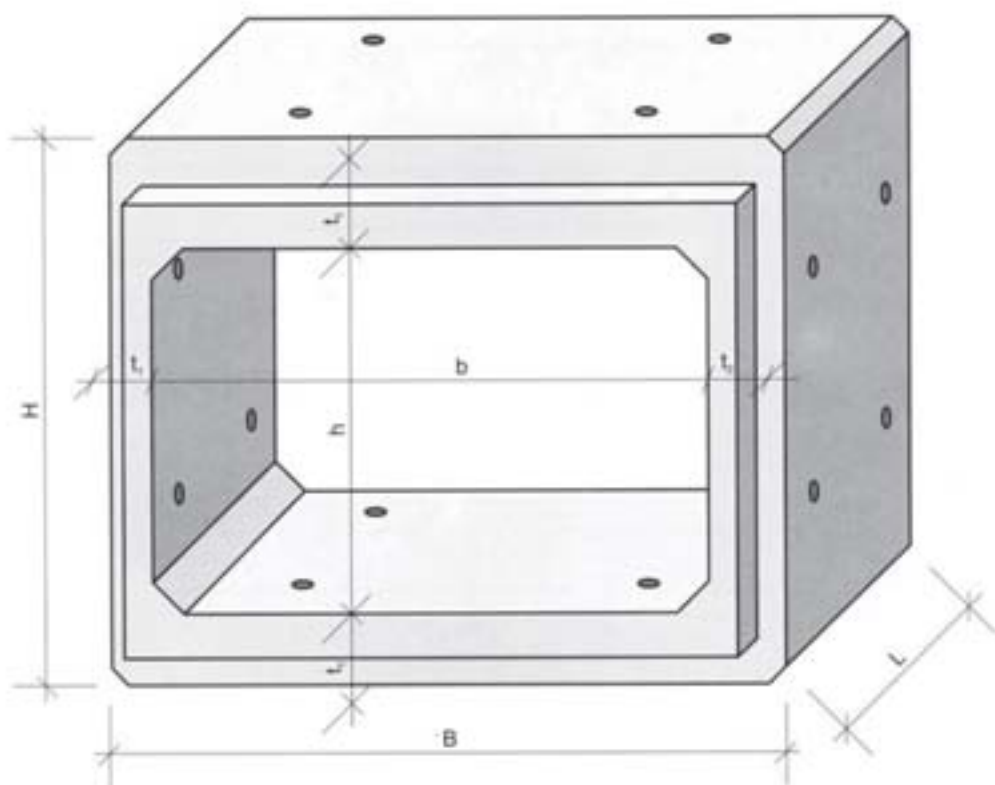

Využití

Železobetonový dílec se používá na propustě u různých typů komunikací. Výhodou tohoto prvku je jeho použití v obou směrech a to jak na výšku tak i šířku. Vyrábí se z betonu třídy C 30/37.

Parametry

	OZNAČENÍ	ROZMĚRY						OBJEM (m ³)	HMOTNOST (t)	
		B	H	L	t ₁	t ₂	b			h
STŘEDNÍ	IZM 2/1,5 - 6	2400	2100	SKLADOVÁ DL. 1000	300	200	2000	1500	2,064	5,37
	IZM 2/1,5 - 12									



Křídla IZM

Výrobek

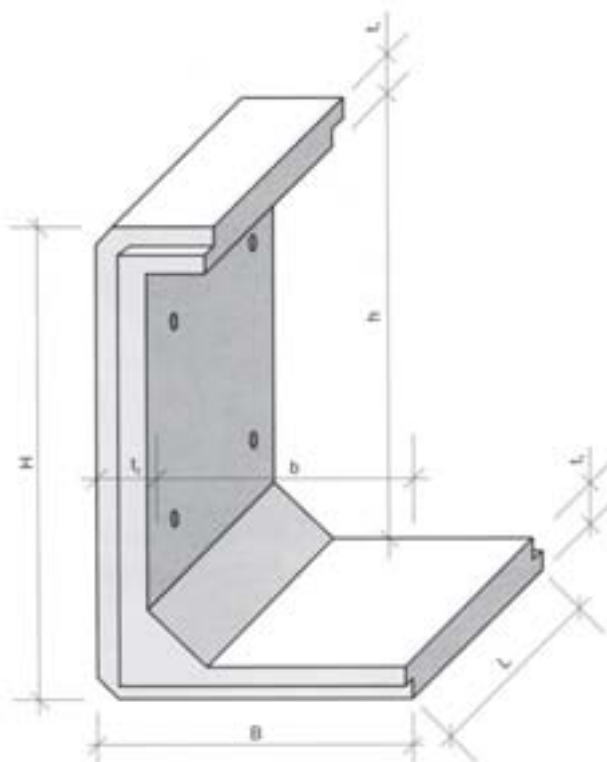

Využití

Dílce se používají ke zpevnění svahů v mostních propustích. Lze z nich sestavit opěrné zdi a boxy na sypké materiály. Jsou vyrobeny z betonu třídy C 16/20 až C 25/30. Dle požadavku.

Parametry

OZNAČENÍ	ROZMĚRY (mm)							OBJEM (m ³)	HMOTNOST (t)
	b	h	B	H	L	t ₁	t ₂		
IZM - K 2,4	1300	2000	1600	2400	1000	200	300	1,060	2,76
IZM - K 2,1	1100	1500	1300	2100	100	300	200	0,850	2,21



Universální římsovka

Výrobek

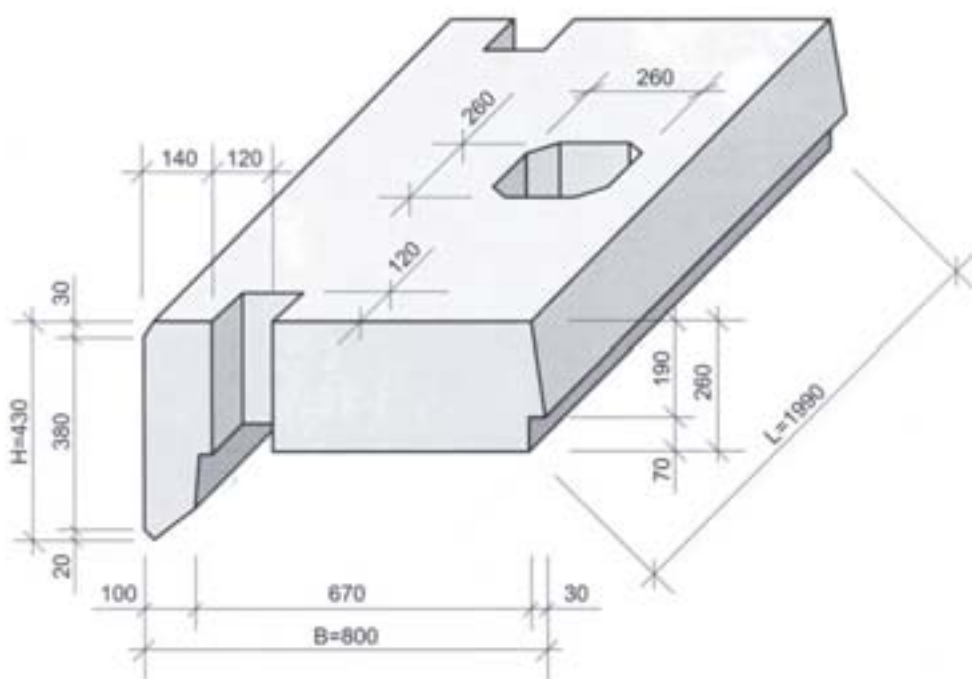

Využití

Prvek je určen pro římsy silničních mostů s celoplošnou izolací. K nosné konstrukci mostů se připojují kotvami. Vyrábí se z provzdušněného betonu třídy C 30/37.

Parametry

ČÍSLO JEDNOTNÉ KLASIFIKACE	OZNAČENÍ	ROZMĚRY (mm)			OBJEM (m ³)	HMOTNOST (t)
		B	H	L		
593 831 730 031	ŘÍMSOVKA UNIVERSÁLNÍ	800	430	1990	0,427	1,068



Lícni prefabrikáty

Výrobek

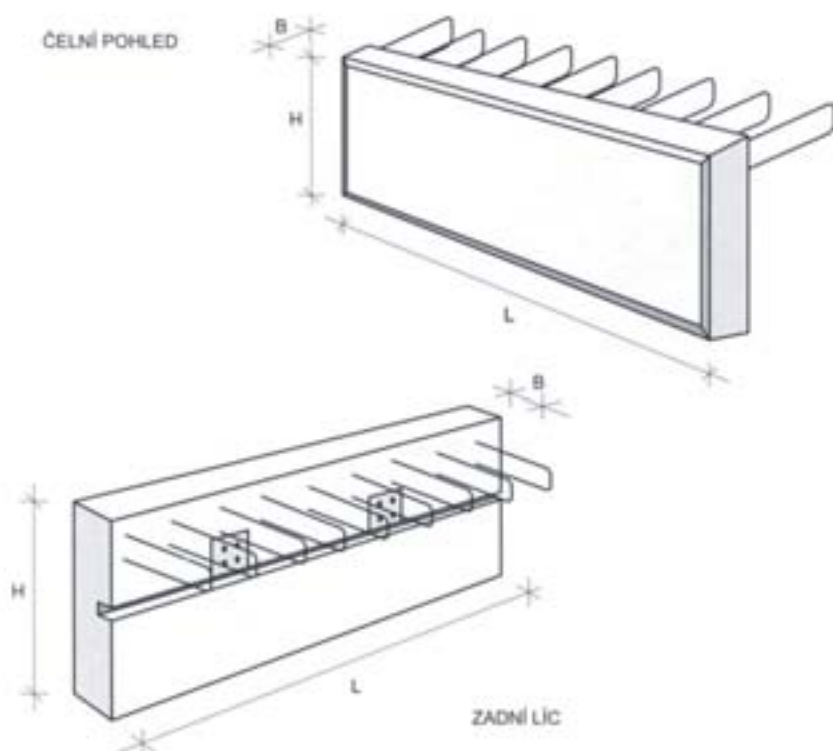

Využití

Tento prefabrikát se používá jako římsovka k vytvoření říms mostů nebo opěrných stěn. Dílec je kotven vahadly připevněnými ke šroubům vyčnívajícím z římsy. Vahadlo je spřaženo převázkou kotvenou do mostovky svorníky, které jsou kotvené do hmoždinek typu PA 24.

Tyto dílce o tloušťce 12 cm lze krátit dle potřeby. Lícová strana se vyrábí z pohledového betonu s hladkým povrchem nebo povrchem dle požadavku projektu.

Parametry

OZNAČENÍ PRVKU	ROZMĚRY (mm)			HMOTNOST (t)
	L	B	H	
LP 35	1990	120	350	0,205
LP 45	1990	120	450	0,263
LP 50	1990	120	500	0,293
LP 55	1990	120	550	0,322
LP 60	1990	120	600	0,351
LP 65	1990	120	650	0,380
LP 70	1990	120	700	0,410
LP 110	1990	120	1100	0,644



Železobetonový mostní prefabrikát

ŽMP - 62/90 (š. 480 mm)

Výrobek

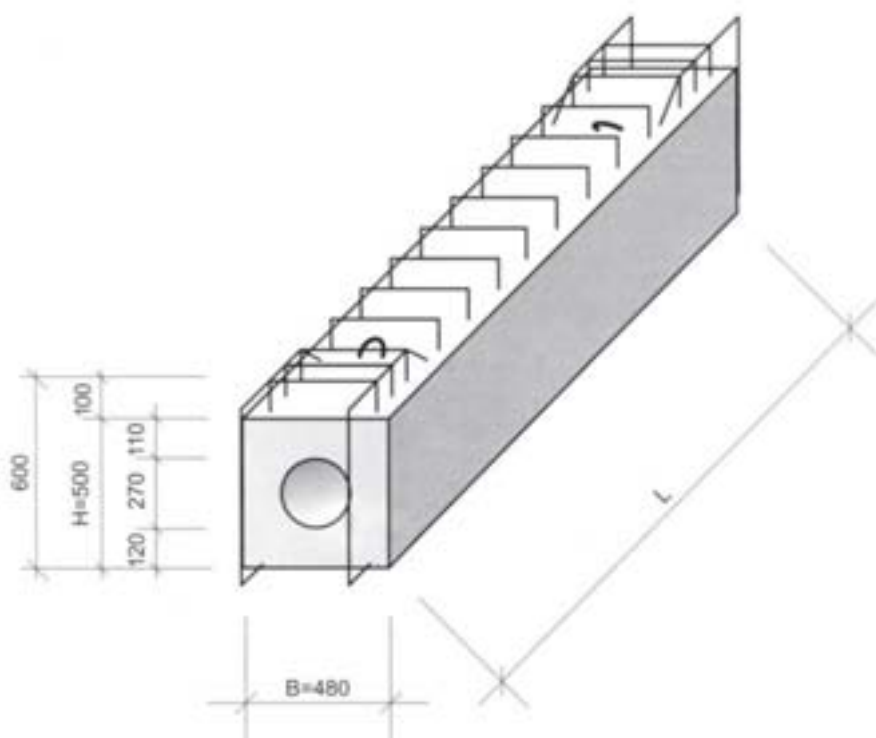

Využití

Nosníky tvaru I jsou především pro mostní konstrukce vytvářené jako prosté nebo dodatečně spojené se spřaženou železobetonovou deskou hlavně pro silniční mosty zatěžovací třídy A, B a lávky pro pěší. Lze je uplatnit při rekonstrukci stávajících komunikací. Nosníky mají konstantní, prismatický průřez bez zesílených konců nosníků a horní povrch je s vyčnívající výstuží (viz.obr.) pro spřažení dle účelu konstrukce.

Parametry

ČÍSLO JEDNOTNÉ KLASIFIKACE	OZNAČENÍ	ROZMĚRY (mm)			OBJEM (m ³)	HMOTNOST (t)
		B	H	L		
593 831 730 041	ŽMP 62 - 6,0	480	500	5960	1,084	2,700
042	ŽMP 62 - 7,5	480	500	7460	1,363	3,409
043	ŽMP 62 - 9,0	480	500	8960	1,637	4,094



Železobetonový mostní prefabrikát ŽMP - 62/90 (š. 980 mm)

Výrobek

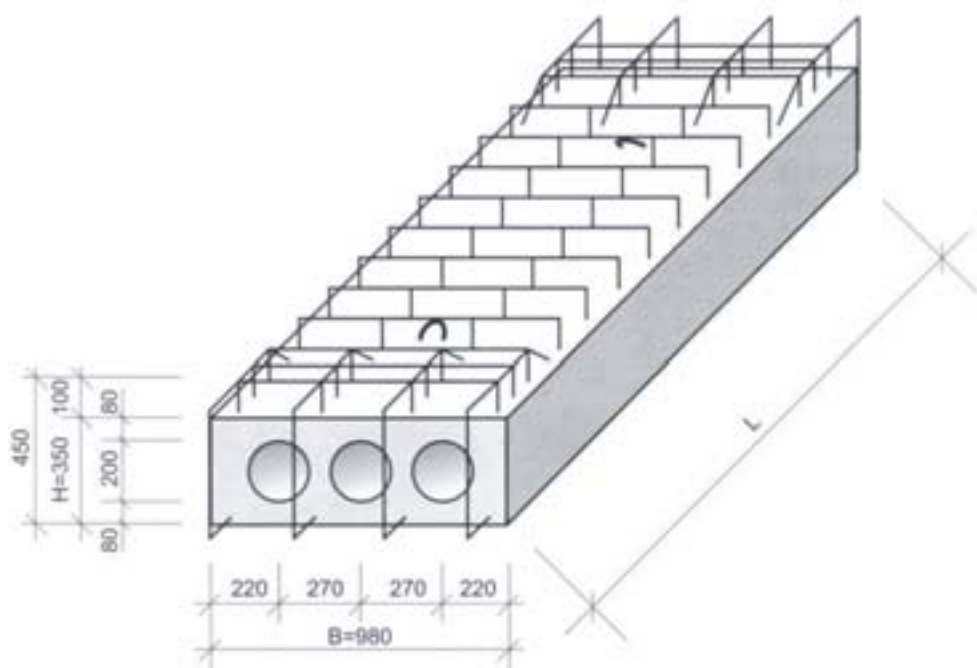

Využití

Jedná se o stejné specifické vlastnosti a použití jako u železobetonových mostních prefabrikátů ŽMP - 62/90 (š.480 mm) s tím rozdílem, že se prvky liší svou šířkou a výškou.

Parametry

ČÍSLO JEDNOTNÉ KLASIFIKACE	OZNAČENÍ	ROZMĚRY (mm)			OBJEM (m ³)	HMOTNOST (t)
		B	H	L		
593 831 730 044	ŽMP 62 - 3,6	980	350	3560	0,905	2,215
045	ŽMP 62 - 4,8	980	350	4760	1,209	2,963
046	ŽMP 62 - 6,0	980	350	5960	1,513	3,710



Čelo propustku

Výrobek

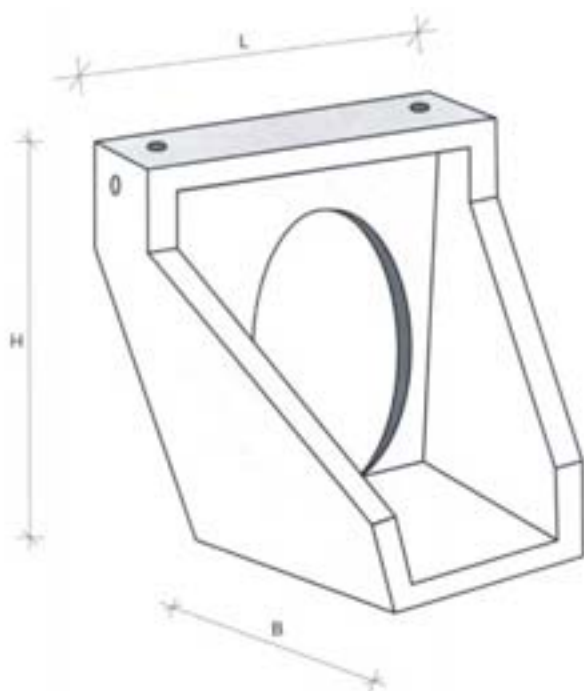

PRO POTRUBNÍ PRŮMĚRY 400, 500, 600 MM

Využití

Dílec je vyroben ze skořepinové konstrukce, která prefabikuje u komunikací vjezdy a výjezdy na polní cesty. Spolu s trubním potrubím dimenzí 400-600 mm vytvoří velmi jednoduchý propustek. Čelo propustku je vyrobeno z provzdušněného betonu třídy C 30/37.

Parametry

OZNAČENÍ PRVKU	ROZMĚRY (mm)			OBJEM (m ³)	HMOTNOST (t)
	H	L	B		
ČELO PROPUSTKU	1100	1500	1000	0,437	1,071

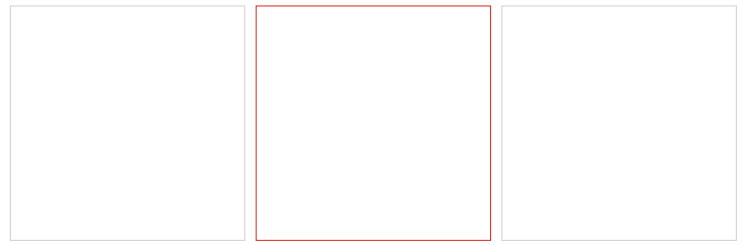

Osazení čela propustku

Výrobek

Využití

Výkres konstrukce propustku a jeho osazení.

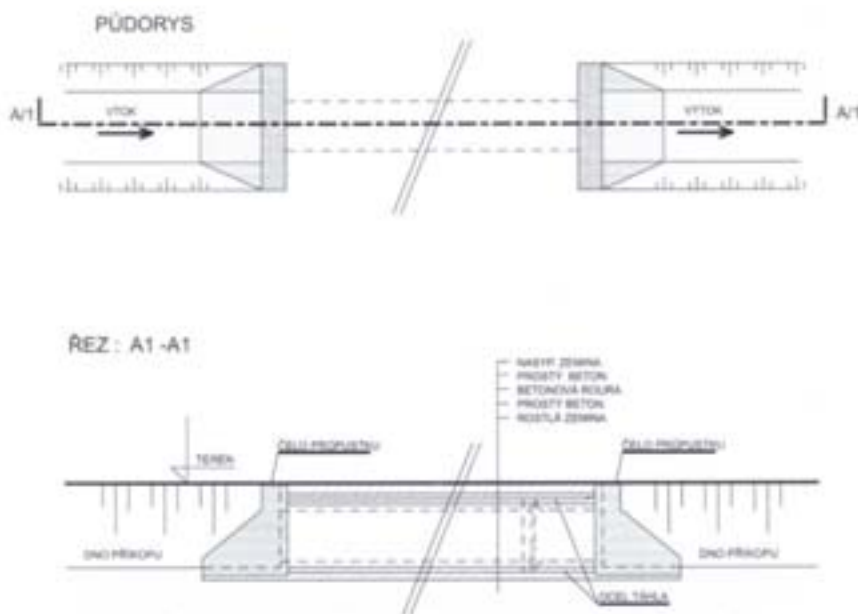

Parametry



Spádiště

Výrobek

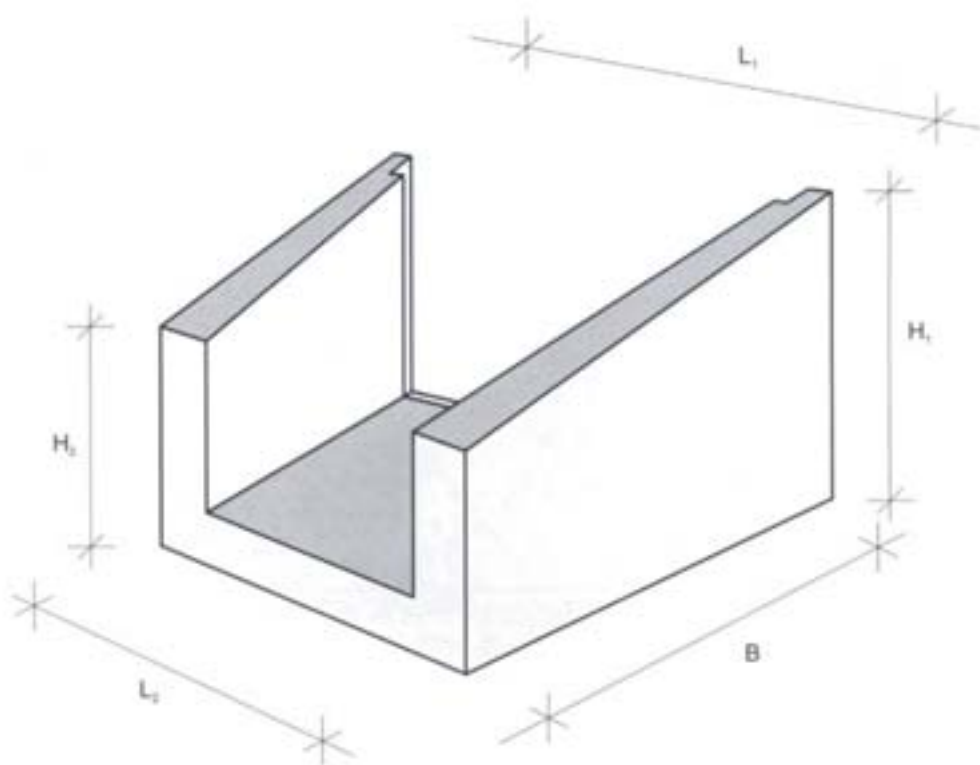

Využití

Používá se k odvodnění mostů. Svým tvarem zpomaluje rychlost odtékající vody do vývažiště u příkopu a tak zabraňuje jeho poškození. Spádiště je vyrobeno z prozdušňovaného betonu třídy C 30/37.

Parametry

OZNAČENÍ PRVKU	ROZMĚRY (mm)					OBJEM (m ³)	HMOTNOST (t)
	H ₁	H ₂	L ₁	L ₂	B		
SPÁDIŠTĚ	400	330	780	620	600	0,054	0,124

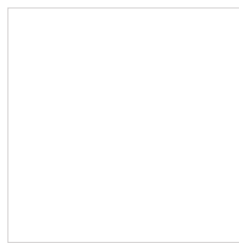
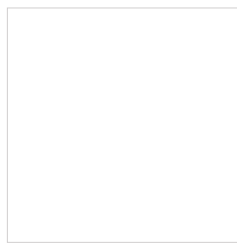

Osazení spádiště

Výrobek

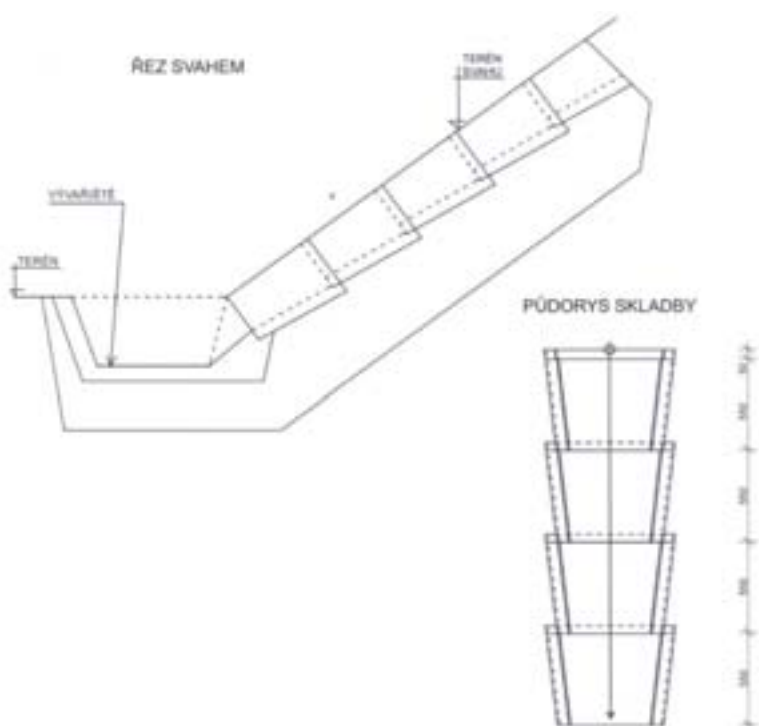

Využití

Výkres skladby spádiště
v půdorysu a v řezu.

Parametry



Plotový sloupek 20/30/340

Výrobek

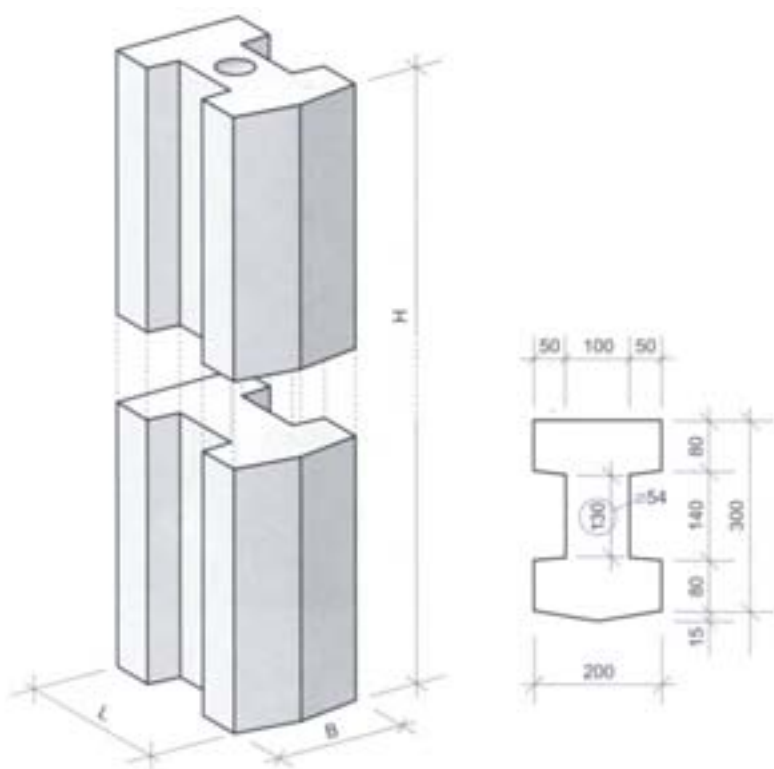

Využití

Sloupek je dimenzován do výše 3,40 m, slouží k udržení plotové desky a vyrábí se z betonu třídy C 16/20. Dle přání zákazníka se vyrábí jako atyp.

Parametry

OZNAČENÍ	ROZMĚRY (mm)			OBJEM (m ³)	HMOTNOST (t)
	H	L	B		
PLOT. SLOUPEK	3400	300	200	0,155	0,388



Plotová deska 357/12/239



Výrobek

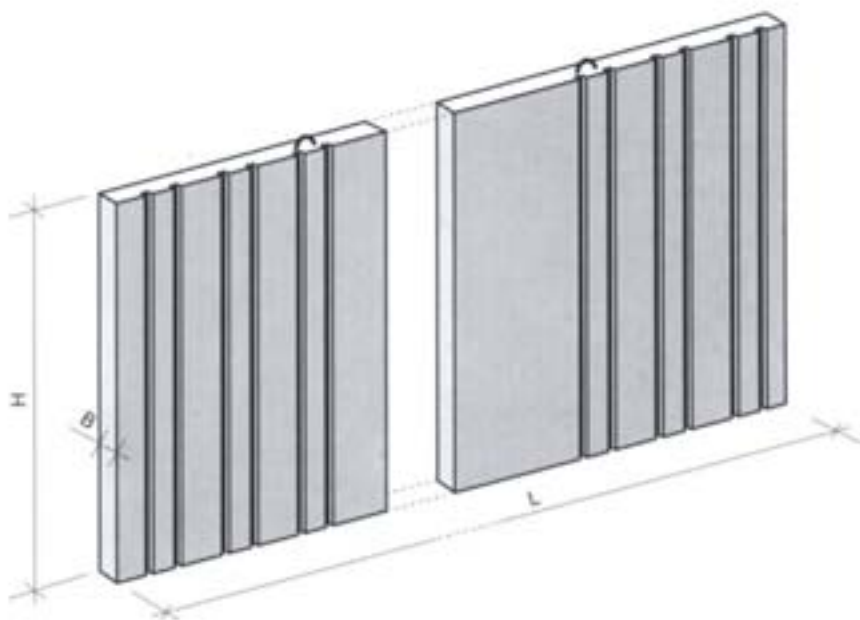

Využití

Plotová deska se používá na ohrazení objektů. Lze tvarovat dle požadavků zákazníka. Vyrobená z betonů třídy C16/20.

Parametry

OZNAČENÍ	ROZMĚRY			OBJEM (m ³)	HMOTNOST (t)
	H	L	B		
PLOTOVÁ DESKA	2390	3570	120	1,023	2,55



Protihluková stěna odrazová

Výrobek

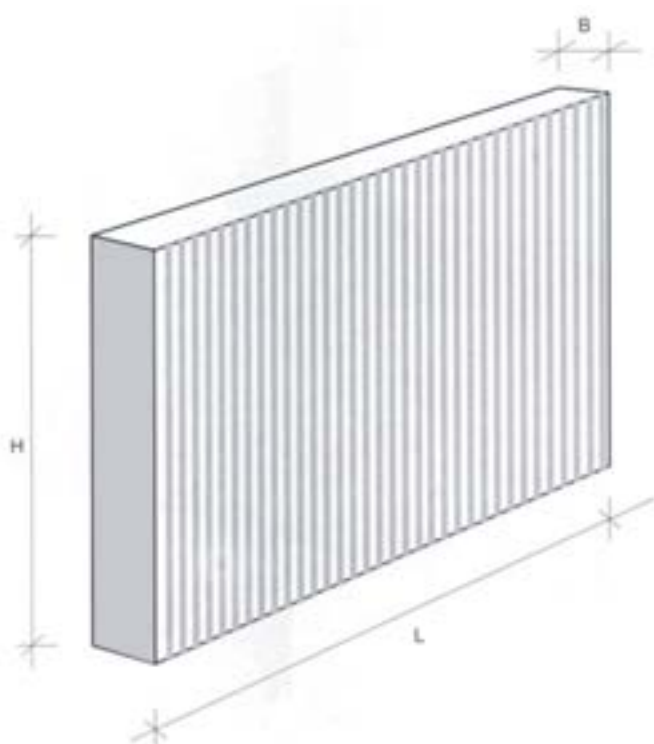

Využití

Akustické protihlukové stěny slouží k ochraně obytných zón před vnějším hlukem. Jsou budovány podél komunikací s vysokým stupněm automobilového provozu, v prostoru dálnic, podél železničních tratí nebo u letišť a průmyslových závodů. Protihlukové stěny se staví od 2,0 m do výše 5,0 m. Jsou založeny na pilotách. Pohledové plochy jsou z betonu s reliéfem. Neprozvučnost stěn splňuje normy ČSN, pohltivost dosahuje 7,9 dB a spadá tak do kategorie A3. Jsou vyráběny z provzdušněného betonu třídy C 30/37.

Parametry

OZNAČENÍ PRVKU	ROZMĚRY (mm)		
	L	B	H
PS 357/239	3570	120	2390



Využití

Protihluková stěna pohltivá

Výrobek

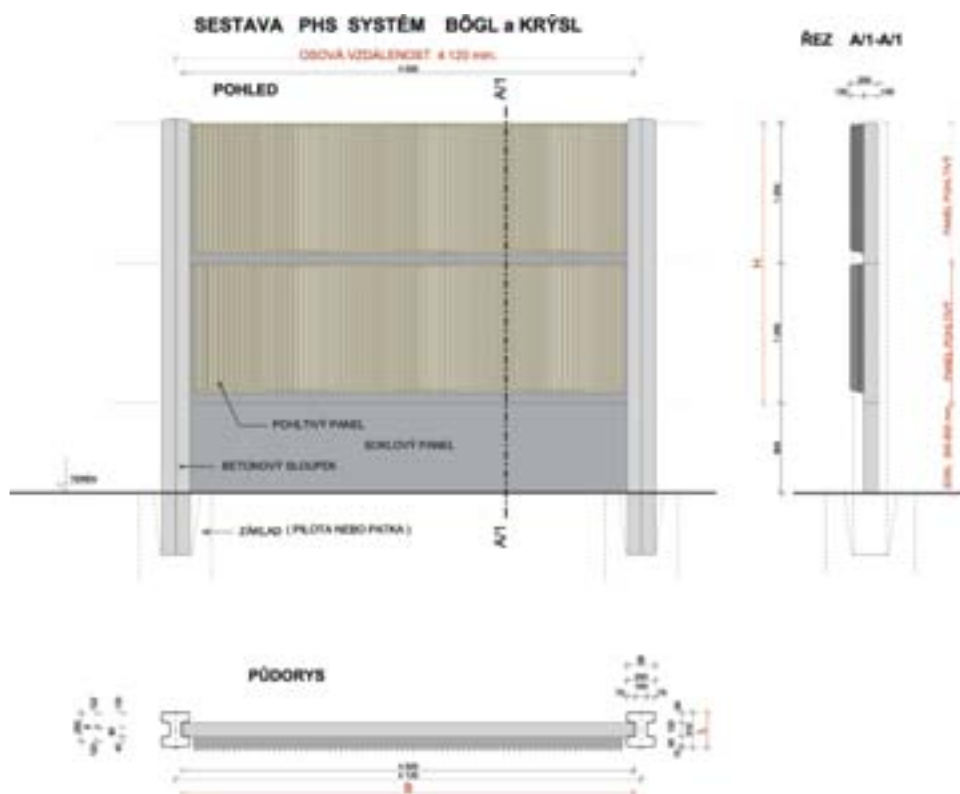

Parametry

Panel Pohltivý	Rozměry (mm.)			Hmotnost (kg.)
	L	B	H	
	4 020	250	1 250	2 350

Panel Soklový	Rozměry (mm.)			Hmotnost (kg.)
	L	B	H	
	4 020	130	300 - 800	364 - 780

Sloup	Rozměry (mm.)			Hmotnost (kg.)
	L	B	H	
	310	250	2 050-3 300	172 - 1 bm.

WIKEL P. BUREK

Stěny jsou určeny jako prostředek ochrany proti hluku pozemních komunikací, železnic a podobně. Protihlukový systém je tvořen třemi druhy prefabrikátů a to: železobetonovým sloupkem z betonu C 30/37 XF 4 v pohledovém provedení, železobetonovým soklem rovněž z betonu C 30/37 XF 4 v pohledovém provedení a stráží vlastním protihlukovým panelem tvořeným nosnou vrstvou betonu C 30/37 XF 4 v provedení se stráží a vrstvou pohltivého mezerovitěho betonu s přerušenou čarou zrnitosti opatřenou podélnými lichoběžníkovými žebry. Nosná výztuž všech prvků je tvořena ocelí 10505 v kombinaci s KARIsitěmi, nosné manipulační body jsou systému PREIFER - hmoždinky s vlnovým kotvením. Celý systém je staticky posouzen na působení větru a namáhání souvisejícím provozem vozidel. Podle ustanovení TP 104 MDS ČR jsou pohltivé panely zařazeny a schváleny pro kategorii neprůzvučnosti B3 a kategorii zvukové pohltivosti A3. Protihlukové panely jsou vyráběny v základním modulu dle výkresu a je možné realizovat i atypické prvky se skosenou hranou pro přechody výšek stěn. Soklové prvky mohou být vybaveny otvory ve spodní části prvků pro odvod vody z kolejových loží a sloupky systému jsou konstruovány pro kotvení v patkách s vynechanými otvory, nebo v pilotách s obnaženou horní částí výztuže. Osová vzdálenost základního modulu je 4120 mm, výškový modul pohltivého panelu je 1250 mm. Montážní těsnění mezi panely je možné z pásů MIRALON, kotvení panelů ve sloupcích je pomocí klínů z tvrzené pryže s případným dalším kotvením montážní pěnou apod. V případě elektrifikovaných tratí jsou prvky dodávány s vodivě spojenou výztuží a s pozinkovanými destičkami pro ukolejnění systému.



Silniční panely

Výrobek

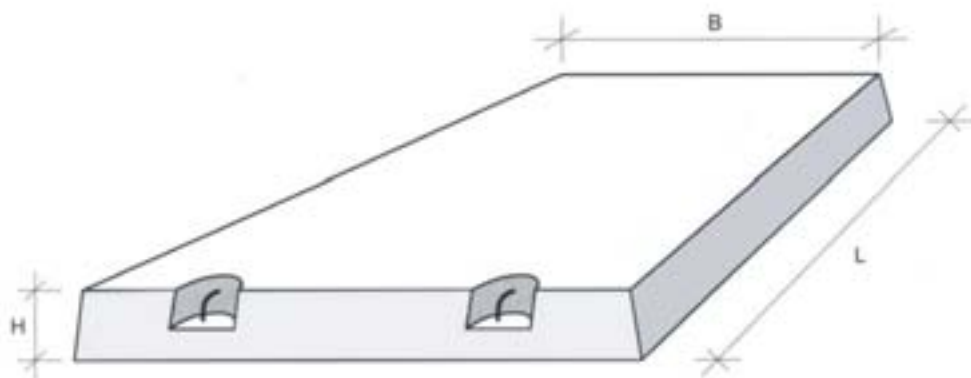

Využití

Železobetonové panely se používají jako kryt dočasných vozovek, staveništních komunikací nebo objížďek komunikací veřejných. Panely se ukládají na upravené podloží nebo na podkladní vrstvy vozovky, které jsou posouzené podle klasifikace podloží. Z panelů je možné sestavit přímé úseky komunikace, odbočení, křižovatky apod..

Parametry

OZNAČENÍ DÍLCE	ROZMĚRY (mm)			HMOTNOST (kg)
	L	B	H	
KZD 7-200 / 300	3000	2000	150/210	2220 / 3024
KZD 7-100/ 300	3000	1000	150/210	1102 / 1512
KZD 7-180 / 270	2700	1800	150/210	1750 / 2450



Základové patky a kalichy

Výrobek

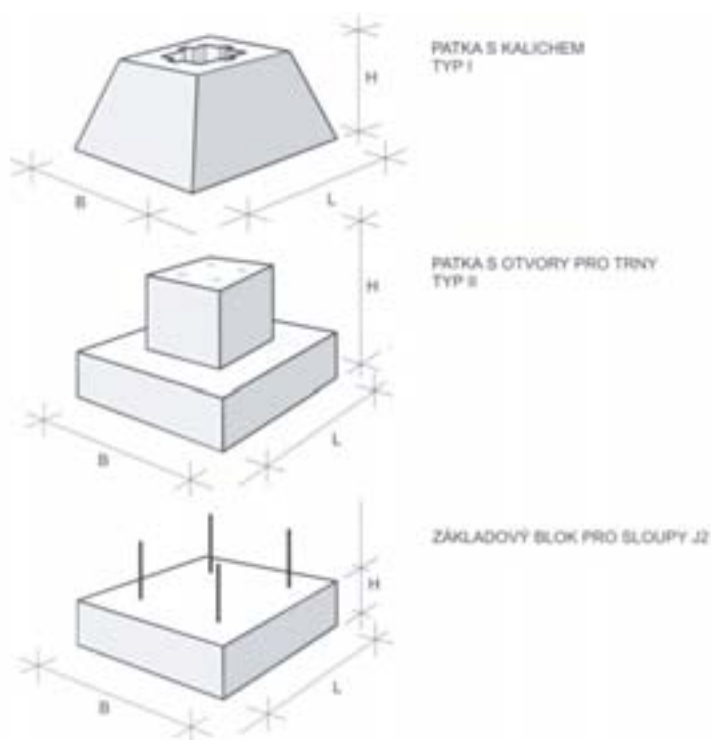

Využití

Jedná s o železobetonový základový prefabrikát, který umožňuje jednoduché založení objektu. Patky se osazují na podkladní beton základové spáry. Otvor kalichu je kónický. Rozměry prvků jsou navrženy pro běžně používané rozměry sloupů. Zmonolitnění s podkladním betonem umožňuje kombinovaná patka. Rozměry dílců lze upravit dle požadavku projektu.

Parametry

TYP PATKY	ROZMĚRY (mm)		
	L	B	H
TYP I	1495	1800	dle požadavku
TYP II	1495	1800	dle požadavku
J2	max. 2400	max. 2400	400 - 600

